

Załącznik Nr 2  
do Zarządzenia Dyrektora nr 14/2018 w sprawie zasad postępowania  
przy udzielaniu zamówień których wartość  
nie przekracza wyrażonej w złotych równowartości kwoty netto  
określonej w art. 4 pkt 8 ustawy pzp

Zielona Góra, dnia **08. LIP. 2020** .....

Znak sprawy: ZDW-ZG-RDWZG-3317-26/2020

## ZAPYTANIE OFERTOWE

Zamawiający **zaprasza do złożenia oferty** na wykonanie **usługi** ~~– dostawy –~~ ~~roboty budowlanej\*~~ o wartości nieprzekraczającej kwoty netto określonej w art. 4 pkt 8 ustawy z dnia 29 stycznia 2004 r. Prawo zamówień publicznych (tj. Dz. U. z 2019r. poz. 1843z późn. zm.),

### I. Nazwa i adres Zamawiającego:

Województwo Lubuskie – Zarząd Dróg Wojewódzkich w Zielonej Górze,  
Al. Niepodległości 32, 65-042 Zielona Góra  
Tel. (68) 328 03 300, fax (68) 328 03 32  
REGON: 006092820, NIP: 973-05-90-332.

### II. Przedmiot zamówienia :

**„Wymiana liny kierunkowej oraz kół dolnych linowych fi 335 wraz z regeneracją kół górnych linowych fi 140 na przeprawach promowych w m. Miłsko, Pomorsko, Brody i Połęcko”**

### III. Szczegółowy opis przedmiotu zamówienia: wg formularza nr 3 n/n zapytania ofertowego.

### IV. Termin wykonania zamówienia:

Wymagany termin realizacji zamówienia: **80 dni od dnia podpisania zamówienia**

### V. Osoba wyznaczona do kontaktów ze strony Zamawiającego:

Pani Joanna Stańczyk-Kaźmierczak  
tel.: (68) 322-17-09,

### VI. Kryteria oceny ofert i ich znaczenie:

cena – 100 %

Zamówienie zostanie udzielone wykonawcy, który złożył ofertę najkorzystniejszą ekonomicznie i jakościowo.

### VII. Opis sposobu obliczenia ceny w składanej propozycji ofertowej:

1. Cena oferty zostanie wyliczona przez Wykonawcę na formularzu cenowym.
2. Cena winna być wyrażona w złotych polskich.
3. Ceny jednostkowe określone przez Wykonawcę zostaną ustalone na okres ważności umowy i nie będą podlegać zmianom.
4. Wszystkie wartości określone w formularzu cenowym oraz ostateczna cena oferty winny być wyliczone według przepisów zawartych w ustawie z dnia 29 sierpnia 1997 r. o Narodowym Banku Polskim.

5. Wykonawca jest zobowiązany do wypełnienia i określenia wartości we wszystkich pozycjach formularza cenowego. Oferta z niekompletnym formularzem cenowym nie będzie brana pod uwagę podczas oceny ofert.

#### VIII. Miejsce i termin złożenia oferty:

2020 -07- 17

Ofertę należy złożyć w zamkniętej kopercie lub faksem lub pocztą elektroniczną \* do dnia .....do godz. 10:00

Decydujące znaczenie dla oceny zachowania powyższego terminu ma data wpływu oferty do Zamawiającego, a nie data jej wysłania.

Oferty można składać w zamkniętej kopercie z dopiskiem:.....

~~na adres: Województwo Lubuskie – Zarząd Dróg Wojewódzkich, Al. Niepodległości 32, 65-042 Zielona Góra, lub faksem na nr 068-328-03-32, lub pocztą elektroniczną na adres e-mail: [zdw@zdw.zgora.pl](mailto:zdw@zdw.zgora.pl) /~~

~~Rejon Dróg Wojewódzkich w Zielonej Górze, ul. Nowa 1, 65-339 Zielona Góra,~~

~~lub faksem na nr: 68-322-17-01,~~

lub pocztą elektroniczną na adres e-mail: [rdwz@zdw.zgora.pl](mailto:rdwz@zdw.zgora.pl)

#### IX. Informacje dotyczące wyboru najkorzystniejszej oferty:

Informacja o wyborze najkorzystniejszej oferty zostanie przekazana wykonawcom, którzy odpowiedzieli na zapytanie ofertowe w formie pisemnej, faksem lub pocztą elektroniczną oraz zostanie zamieszczona na stronie internetowej zamawiającego, jeżeli wartość szacunkowa zamówienia przekracza netto 14 tys. euro.

#### X. Oferta powinna zawierać:

1. wypełniony formularz ofertowy - formularz nr 1,
2. wypełniony formularz cenowy - formularz nr 2,
3. referencje potwierdzające realizacje usługi\*, bądź inne dokumenty wystawione przez podmiot, na rzecz którego usługi były wykonywane w okresie ostatnich 5 lat przed upływem terminu składania ofert.

**\*) przez usługi Zamawiający rozumie wykonanie jednego zadania polegającego na wymianie liny stalowej kierunkowej na przeprawie promowej .**

4. kopię aktualnego odpisu z właściwego rejestru lub centralnej ewidencji i informacji działalności gospodarczej
5. dokument potwierdzający, że wykonawca jest ubezpieczony od odpowiedzialności cywilnej w zakresie prowadzonej działalności związanej z przedmiotem zamówienia o wartości ubezpieczenia na kwotę nie mniejszą niż **49 000,00 zł brutto**.

#### XI. Pozostałe informacje:

1. Zamawiający zastrzega sobie prawo do:
  - a) zmiany lub odwołania niniejszego ogłoszenia;
  - b) zmiany warunków lub terminów prowadzonego postępowania ofertowego;
  - c) unieważnienia postępowania na każdym jego etapie bez podania przyczyny, a także pozostawienia postępowania bez wyboru oferty;

## XII. Klauzula informacyjna zgodnie z art. 13 RODO

Zgodnie z art. 13 ust. 1 i 2 rozporządzenia Parlamentu Europejskiego i Rady (UE) 2016/679 z dnia 27 kwietnia 2016r. w sprawie ochrony osób fizycznych w związku z przetwarzaniem danych osobowych i w sprawie swobodnego przepływu takich danych oraz uchylenia dyrektywy 95/46/WE (ogólne rozporządzenie o ochronie danych) (Dz. Urz. UE L 119 z 04.05.2016, str. 1), dalej „RODO”, informuję, że:

1. Administratorem Pani/Pana danych osobowych jest:

**Województwo Lubuskie - Zarząd Dróg Wojewódzkich**

**Al. Niepodległości 32**

**65-042 Zielona Góra**

telefony: (0-68) 328-03-00,

fax: (068) 328-03-32, (068) 328 03 38;

2. Administrator wyznaczył Inspektora ochrony danych, którego dane kontaktowe udostępnione są na stronie internetowej [www.zdw.zgora.pl](http://www.zdw.zgora.pl)
3. Pani/Pana dane osobowe przetwarzane będą na podstawie art. 6 ust. 1 lit. b i c RODO w celu związanym z postępowaniem o udzielenie zamówienia publicznego pn. **„Wymiana liny kierunkowej oraz kół dolnych linowych fi 335 wraz z regeneracją kół górnych linowych fi 140 na przeprawach promowych w m. Miłsko, Pomorsko, Brody i Połęcko”**, nr sprawy: ZDW-ZG-RDWZG-3317-26/2020, prowadzonym w trybie zapytania ofertowego, na podstawie art. 4 pkt 8 ustawy Prawo zamówień publicznych (tj. Dz. U. z 2019 r. poz. 1843 z późn. zm.) oraz realizacji zawartej w wyniku przeprowadzonego postępowania umowy;
4. Odbiorcami Pani/Pana danych osobowych będą osoby lub podmioty, którym udostępniona zostanie dokumentacja postępowania w oparciu o ustawę o dostępie do informacji publicznej (Dz. U. z 2018 r. poz. 1330 z późn. zm.);
5. Pani/Pana dane osobowe będą przechowywane na podstawie przepisów prawa, przez okres niezbędny do realizacji celu przetwarzania, lecz nie krócej niż okres wskazany w przepisach o archiwizacji.
6. Podanie przez Pana / Panią danych osobowych jest dobrowolne, lecz stanowi warunek konieczny do skutecznego złożenia oferty i zawarcia umowy;
7. W odniesieniu do Pani/Pana danych osobowych decyzje nie będą podejmowane w sposób zautomatyzowany, stosowanie do art. 22 RODO;
8. Posiada Pani/Pan:
- na podstawie art. 15 RODO prawo dostępu do danych osobowych Pani/Pana dotyczących;
  - na podstawie art. 16 RODO prawo do sprostowania Pani/Pana danych osobowych\*\*;
  - na podstawie art. 18 RODO prawo żądania od administratora ograniczenia przetwarzania danych osobowych z zastrzeżeniem przypadków, o których mowa w art. 18 ust. 2 RODO \*\*\*;
  - prawo do wniesienia skargi do Prezesa Urzędu Ochrony Danych Osobowych, gdy uzna Pani/Pan, że przetwarzanie danych osobowych Pani/Pana dotyczących narusza przepisy RODO;

9. Nie przysługuje Pani/Panu:

- w związku z art. 17 ust. 3 lit. b, d lub e RODO prawo do usunięcia danych osobowych;
- prawo do przenoszenia danych osobowych, o którym mowa w art. 20 RODO;
- na podstawie art. 21 RODO prawo sprzeciwu, wobec przetwarzania danych osobowych, gdyż podstawą prawną przetwarzania Pani/Pana danych osobowych jest art. 6 ust. 1 lit. c RODO.

---

*\*\* skorzystanie z prawa do sprostowania nie może skutkować zmianą wyniku postępowania o udzielenie zamówienia publicznego ani zmianą postanowień umowy w zakresie niezgodnym z ustawą Pzp oraz nie może naruszać integralności protokołu oraz jego załączników.*

*\*\*\* prawo do ograniczenia przetwarzania nie ma zastosowania w odniesieniu do przechowywania, w celu zapewnienia korzystania ze środków ochrony prawnej lub w celu ochrony praw innej osoby fizycznej lub prawnej, lub z uwagi na ważne względy interesu publicznego Unii Europejskiej lub państwa członkowskiego.*

Podpis

Z-ca DYREKTORA  
Zs. Zarządzania Drogami i Mostami

..Grzegorz Szulc....

Dyrektora lub osoby upoważnionej

KIEHOWNIK  
REJONU DRÓG WOJEWÓDZKICH  
CEZARY NOWAK

Załączniki:

- 1) Formularz ofertowy – formularz nr 1;
- 2) Formularz cenowy – formularz nr 2,
- 3) Opis przedmiotu zamówienia – formularz nr 3,
- 4) Projekt zamówienia– formularz nr 4.

## FORMULARZ OFERTOWY

Województwo Lubuskie -  
Zarząd Dróg Wojewódzkich  
w Zielonej Górze  
Al. Niepodległości 32  
65-042 Zielona Góra

dotyczy zamówienia na: **Wymiana liny kierunkowej oraz kół dolnych linowych fi 335 wraz z regeneracją kół górnych linowych fi 140 na przeprawach promowych w m. Milsko, Pomorsko, Brody i Połębko**

Oferuję wykonanie przedmiotu zamówienia za całkowitą cenę brutto zł: .....

(zgodnie z załączonym formularzem cenowym)

(słownie) .....

Inne kryteria .....

Termin realizacji zamówienia: **80 dni od dnia podpisania zamówienia**

Oświadczam, iż akceptuję zapisy wzoru umowy.

Dane kontaktowe: .....

(imię i nazwisko osoby prowadzącej sprawę, nr telefonu, nr faksu, adres e-mail)

**OŚWIADCZAMY**, że wypełniliśmy obowiązki informacyjne przewidziane w art. 13 lub art. 14 RODO<sup>1)</sup> wobec osób fizycznych, od których dane osobowe bezpośrednio lub pośrednio pozyskaliśmy w celu ubiegania się o udzielenie zamówienia publicznego w niniejszym zapytaniu ofertowym.\*\*\*

<sup>1)</sup> rozporządzenie Parlamentu Europejskiego i Rady (UE) 2016/679 z dnia 27 kwietnia 2016 r. w sprawie ochrony osób fizycznych w związku z przetwarzaniem danych osobowych i w sprawie swobodnego przepływu takich danych oraz uchylenia dyrektywy 95/46/WE (ogólne rozporządzenie o ochronie danych) (Dz. Urz. UE L 119 z 04.05.2016, str. 1).

\*\*\*W przypadku gdy wykonawca nie przekazuje danych osobowych innych niż bezpośrednio jego dotyczących lub zachodzi wyłączenie stosowania obowiązku informacyjnego, stosownie do art. 13 ust. 4 lub art. 14 ust. 5 RODO treści oświadczenia wykonawca nie składa (usunięcie treści oświadczenia przez jej wykreślenie z formularza oferty).

Podpis

.....  
(czytelny podpis upelnomocnionego  
przedstawiciela+ pieczętka)

Załączniki do oferty:

1. formularz cenowy
2. referencje
3. odpisu z właściwego rejestru lub centralnej ewidencji i informacji działalności gospodarczej
4. polisa OC

\*Niepotrzebne skreślić

.....  
(miejsowość, data)

.....  
(pieczęć Wykonawcy)

### FORMULARZ CENOWY

**„Wymiana liny kierunkowej oraz kół dolnych linowych Ø335 wraz regeneracją kół górnych linowych Ø140 na przeprawach promowych w m. Milsko, Pomorsko, Brody oraz Połębko”**

Lp.	Opis robót	Jedn.	ilość	Cena jedn. netto	Razem netto
1	Wymiana liny stalowej kierunkowej (demontaż zużytej liny kierunkowej oraz montaż nowej liny kierunkowej)	Szt.	4		
2	Wymiana kpl. kół dolnych linowych fi 355 (demontaż zużytych kół dolnych linowych oraz montaż nowych kół dolnych linowych)	Kpl.	8		
3	Wykonanie przeglądu kół górnych linowych fi 140 wraz z wymianą części eksploatacyjnych	Kpl.	8		
4	Wykonanie przeglądu wózka linowego wraz z wymianą części eksploatacyjnych	Kpl.	8		
x	<b>RAZEM WARTOŚĆ R NETTO:</b>				
x	<b>Podatek VAT 23 %</b>				
x	<b>RAZEM WARTOŚĆ ROBÓT BRUTTO:</b>				

Słownie brutto: .....

Łączna wartość brutto zawiera wszystkie koszty realizacji usługi:

- demontaż/ montaż,
- materiał,
- transport,
- dojazd/powrót serwisu,
- koszty pośrednie, zysk kalkulacyjny i ryzyko.

Podpisano:

.....  
(czytelny podpis upelnomocnionego przedstawiciela lub imienna pieczęćka + podpis)

## OPIS PRZEDMIOTU ZAMÓWIENIA

**„Wymiana liny kierunkowej oraz kół dolnych linowych fi 335 wraz regeneracją kół górnych linowych fi 140 na przeprawach promowych w m. Miłsko, Pomorsko, Brody oraz Połęcko”**

### I. Przeznaczenie:

Przeprawa promowa na rzece Odrze:

- m. Pomorsko droga woj. nr 281
- m. Brody droga woj. nr 280
- m. Połęcko droga woj. nr 138
- m. Miłsko-Przewóz droga woj. nr 282

### II. Zakres usługi:

1. Wymiana liny stalowej kierunkowej (dot. czterech przepraw promowych – 1 szt. na jedną przeprawę promową):  
- demontaż zużytej liny stalowej kierunkowej oraz montaż nowej liny stalowej kierunkowej (dostawa liny stalowej kierunkowej po stronie Wykonawcy).
2. Wymiana kpl. kół dolnych linowych fi 335 (dot. czterech przepraw promowych - 2 kpl. na jedną przeprawę promową):  
- demontaż zużytych kół dolnych linowych oraz montaż nowych kół dolnych linowych (dostawa kół dolnych linowych po stronie Wykonawcy).
3. Wykonanie przeglądu kół górnych linowych fi 140 wraz z wymianą części i materiałów eksploatacyjnych (dot. czterech przepraw promowych - 2 kpl. na jedną przeprawę promową).
4. Wykonanie przeglądu wózka linowego wraz z wymianą części eksploatacyjnych (dot. czterech przepraw promowych - 2 kpl. na jedną przeprawę promową).

- **Wymagania dot. liny stalowej kierunkowej i zacisków:**

Dostawa i montaż nowej liny stalowej kierunkowej służącej jako zaczep główny trzymający koła linowe wraz z zaciskami. Lina kierunkowa - jako zamknięta tzn. zaprawiona na obu końcach pętlami, smarowana od wewnątrz.

Szkice poglądowe z podanymi długościami każdej liny w załączeniu (pomiary lin zostały wykonane przez pracownika Zamawiającego).

#### UWAGA:

**PRZED PRZYSTĄPIENIEM DO WYKONANIA ZAMÓWIENIA NALEŻY SPRAWDZIĆ WYMIARY (DŁUGOŚCI) LINY NA KAŻDEJ Z PRZEPRAW PROMOWYCH.**

#### Wymagania Zamawiającego:

- certyfikat, deklaracja zgodności.
- oświadczenie Wykonawcy o dopuszczeniu do eksploatacji wykonanych elementów (zacisków) zgodnie z przeznaczeniem, w tym Świadectwo Jakości.

- **Wymagania dotyczące kół linowych ( dolnych/ górnych):**

Dostawa i montaż nowych kół dolnych linowych – w załączeniu schematy

Koła wykonane ze stali chromowo-molibdenowej 41CrMo4- zahartowane do twardości ~35HRC,

Dodatkowo koła będą wyposażone w rolki prowadzące poprawiające położenie liny w trakcie jej eksploatacji,

Kompletne koła muszą być wykonane z łożyskowaniem, uszczelnieniami, osiami.

Nowe rolki muszą mieć gładką bieżnię wykonaną z twardego materiału, takiego, który będzie zabezpieczał line przed nadmierną eksploatacją, dodatkowo tuleje w rolkach muszą tak być dopasowane do liny , aby uniknąć nadmiernego luzu i zabezpieczać linę przed ewentualnym wysunięciem z tulei

Regeneracja górnych kół linowych polegająca na przywróceniu ich właściwości użytkowych, sprawdzenie lub ewentualna wymiana łożysk, uszczelnień, osi i wsporników zawieszenia.

Dodatkowo tuleje w rolkach muszą być bez nadmiernego luzu i zabezpieczać linę przed jej ewentualnym wysunięciem z koła.

**III. Terminy wykonania:** 80 dni od dnia podpisania zamówienia

**IV. Odbiór:**

Odbiór realizacji zamówienia nastąpi po zgłoszeniu zakończenia prac oraz po próbie użytkowania na podstawie protokołu odbioru usługi.

**Wykonawca zobowiązany jest poinformować Zamawiającego o terminie rozpoczęcia prac co najmniej siedem dni przed ich rozpoczęciem.**

Powiadomienie w formie:

- telefonicznej kontakt p. P. Frackowiak t: 510-051-191,  
bądź
- elektronicznej na adres e-mail: p.frackowiak@zdw.zgora.pl.

**SPECJALISTA**

**Paweł Frackowiak**



# Liny kierunkowe- pomiary orientacyjne wykonane "metrówką"

## Przeprawa promowa w m. Pomorsko

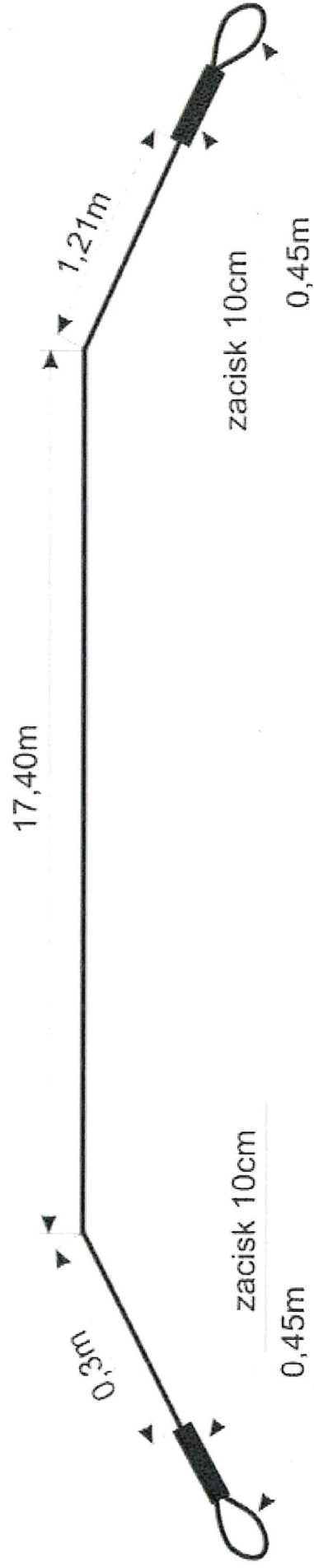



# Liny kierunkowe- pomiary orientacyjne wykonane "metrówką"

## Przeprawa promowa w m. Brody

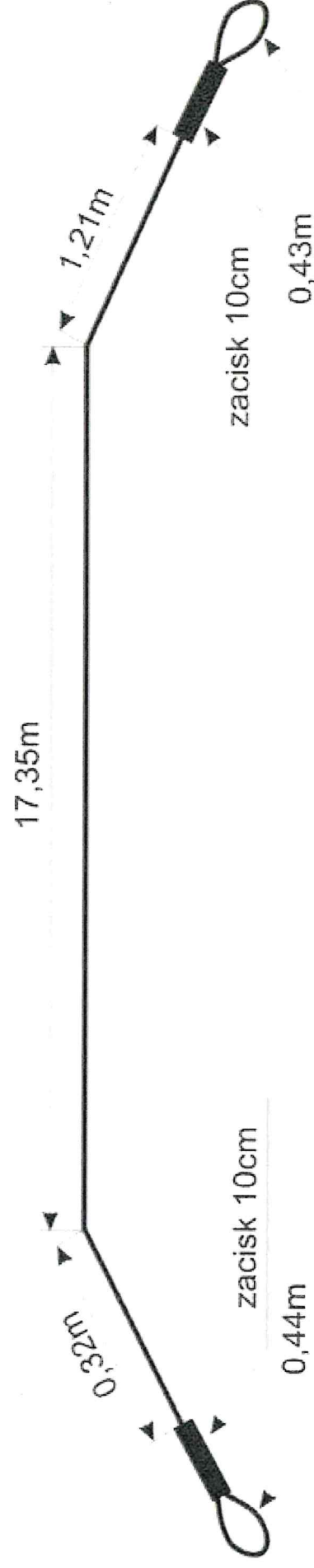



# Liny kierunkowe- pomiary orientacyjne wykonane "metrówką"

## Przeprawa promowa w m. Połębko

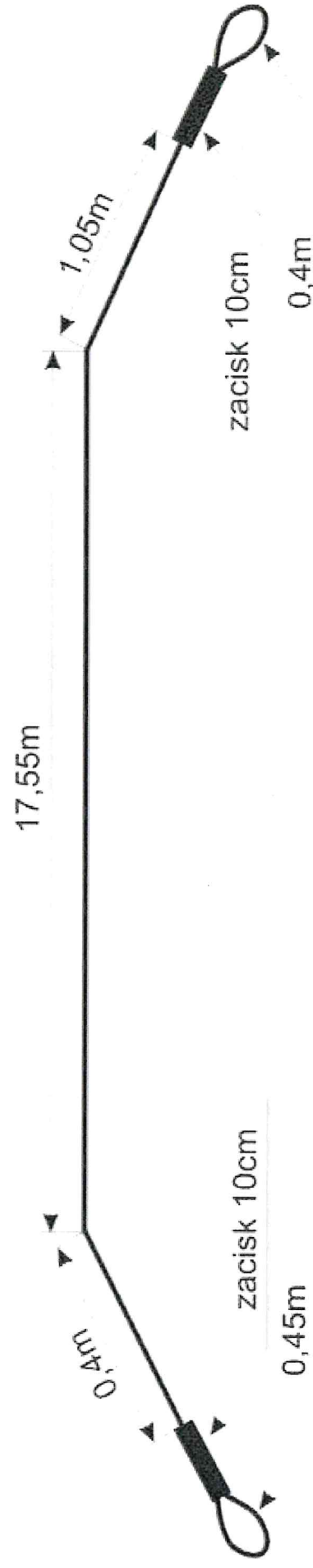



# Liny kierunkowe- pomiary orientacyjne wykonane "metrówką"

## Przeprawa promowa w m. Przewóz

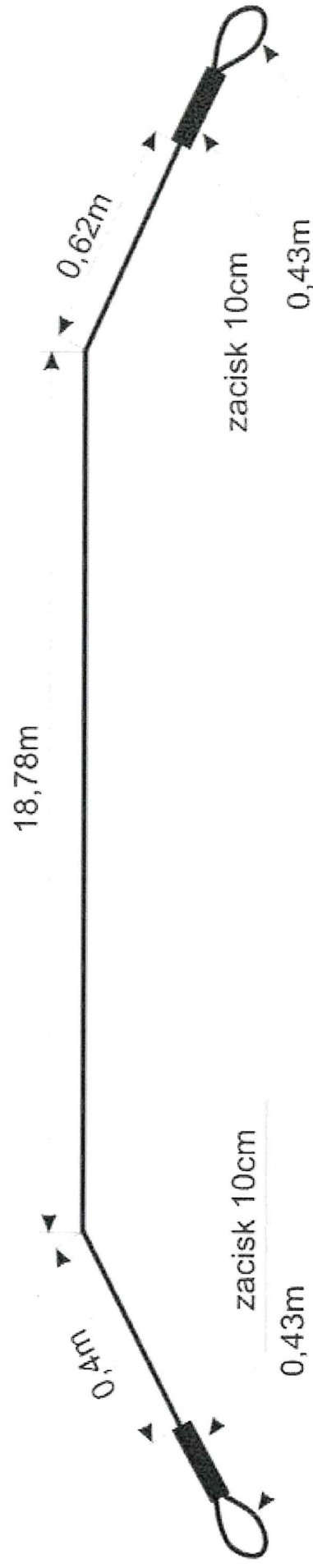





# Schemat ogólny liny kierunkowej liny kierunkowej oraz wózków linowych

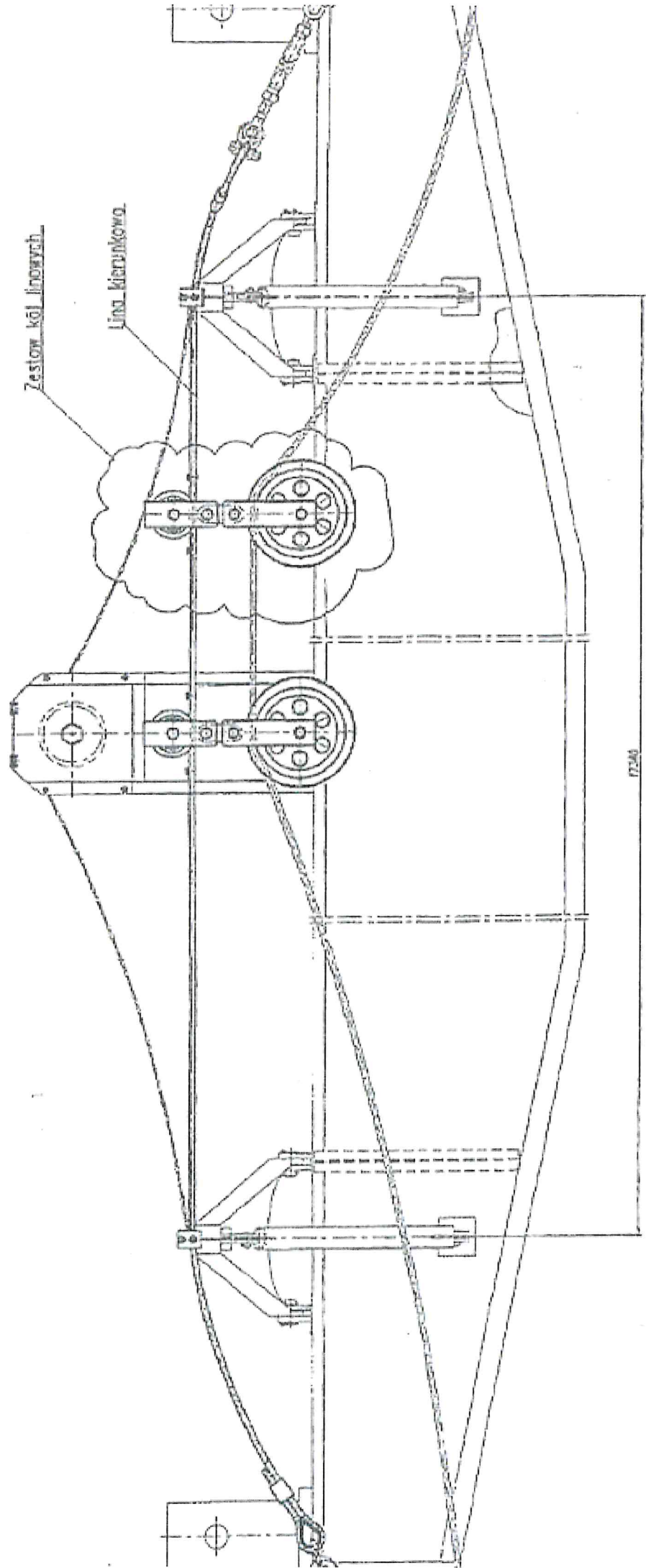



# Schemat wraz z przekrojem kół linowych

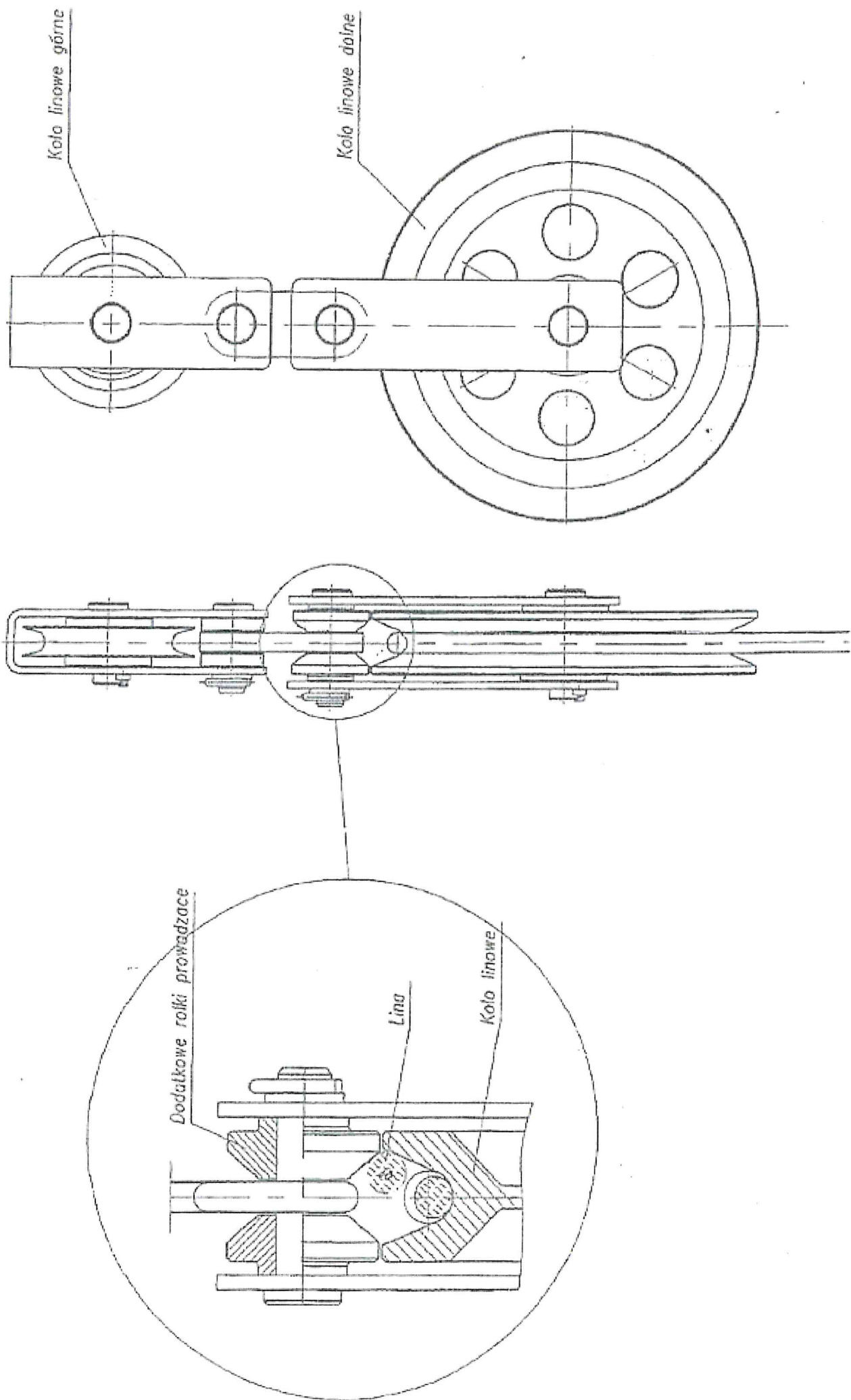



**ZAMÓWIENIE Nr ZDW-ZG-RDWZG - 3317 -26/ 2020**

z dnia .....  
do 30 000 EURO zgodnie z art. 4 ust. 8  
Ustawy z dnia 29 stycznia 2004 r. Prawo zamówień Publicznych  
*(tekst jednolity Dz. U. z 2019r., poz. 1843)*  
dla:

.....

Województwo Lubuskie - Zarząd Dróg Wojewódzkich w Zielonej Górze z siedzibą w Zielonej Górze,  
al. Niepodległości 32, NIP: 9730590332 zwany ZAMAWIAJĄCYM zleca:

**„Wymiana liny kierunkowej oraz kół dolnych linowych fi 335 wraz regeneracją kół górnych linowych fi 140 na przeprawach promowych w m. Miłsko, Pomorsko, Brody oraz Połęczko”**

**1. Termin realizacji:**

Termin realizacji przedmiotu zamówienia: **80 dni od dnia podpisania zamówienia**

**2. Przedmiot zamówienia:**

**1. Wymiana liny stalowej kierunkowej (dot. czterech przepraw promowych – 1 szt. na jedną przeprawę promową):**

- demontaż zużytej liny stalowej kierunkowej oraz montaż nowej liny stalowej kierunkowej (dostawa liny stalowej kierunkowej po stronie Wykonawcy).

**2. Wymiana kpl. kół dolnych linowych fi 355 (dot. czterech przepraw promowych - 2 kpl. na jedną przeprawę promową):**

- demontaż zużytych kół dolnych linowych oraz montaż nowych kół dolnych linowych (dostawa kół dolnych linowych po stronie Wykonawcy).

**3. Wykonanie przeglądu kół górnych linowych fi 140 wraz z wymianą części i materiałów eksploatacyjnych (dot. czterech przepraw promowych - 2 kpl. na jedną przeprawę promową).**

**4. Wykonanie przeglądu wózka linowego wraz z wymianą części eksploatacyjnych (dot. czterech przepraw promowych - 2 kpl. na jedną przeprawę promową).**

**3. Osoby odpowiedzialne za realizację zamówienia:**

- ze strony Zamawiającego:

1. ....

- ze strony Wykonawcy:

1. ....

**5. Wartość zamówienia:**

Wartość dostawy została ustalona wg zasad określonych w formularzu cenowym:

**na kwotę netto:** .....

*(słownie: .....)*

a z podatkiem VAT w wys. 23% tj: ..... zł

kwota brutto: ..... zł

*(słownie: ..... zł)*

## **6.Obowiązki stron:**

### **1) Wykonawca zobowiązany jest do:**

- a) wykonania przedmiotu zamówienia w szczególności z zasadami rzetelnej wiedzy technicznej, przepisami prawa, przepisami BHP / ppoż., jak również wykonania przedmiotu zamówienia przy użyciu odpowiedniego sprzętu, personelu.

### **2) Zamawiający zobowiązany jest do:**

- a) Odbioru należycie wykonanego przedmiotu zamówienia  
b) Zapewnienia środków finansowych na pokrycie wynagrodzenia Wykonawcy

## **7.Rozliczenie prac:**

1) Rozliczenie przedmiotu zamówienia zostanie dokonane na podstawie protokołu odbioru usługi oraz faktury VAT.

2) **Wykonawca oświadcza, że rachunek bankowy wskazany na fakturze jest ujęty w Białej liście podatników VAT.**

3) Zamawiający ma obowiązek zapłaty faktury w terminie 30 dni kalendarzowych licząc od daty doręczenia jej Zamawiającemu przez Wykonawcę. Terminem płatności faktury jest datą obciążenia rachunku Zamawiającego.

4) Faktury VAT będą wystawiane na:

Województwo Lubuskie,

Zarząd Dróg Wojewódzkich w Zielonej Górze, al. Niepodległości 32,

65 - 042 Zielona Góra

NIP: 973-05-90-332

5) Adres , na który należy przysyłać faktury VAT :

Zarząd Dróg Wojewódzkich w Zielonej Górze al. Niepodległości 32

65-42 Zielona Góra.

6) Faktury elektroniczne można przesłać przez Platformę Elektronicznego Fakturowania (<https://efaktura.gov.pl/>).

Dane identyfikacyjne skrzynki ZDW w Zielonej Górze:

TYP numeru PEPPOL - NIP,

Numer PEPPOL: 9730010122,

skrótowa nazwa skrzynki: ZDWZG.

## **8. Kary:**

1. Wykonawca zobowiązany jest do zapłacenia kar za zwłokę w dotrzymaniu terminu realizacji prac przedmiotu zamówienia określonego w poz. 1 n/n zamówienia w wysokości 0,5 % wynagrodzenia brutto określonego w poz. 5 n/n zamówienia za każdy dzień zwłoki.

2. Wykonawca zapłaci Zamawiającemu karę z tytułu odstąpienia od zamówienia przez Wykonawcę z przyczyn niezawinionych przez Zamawiającego oraz przez Zamawiającego z przyczyn zawinionych przez Wykonawcę w wysokości 10 % wynagrodzenia brutto określonego w poz. 5 n/n zamówienia.

3. Wykonawca przez podpisanie niniejszej zamówienia oświadcza, że wyraża zgodę na potrącenie należności z tytułu kar z wynagrodzenia przysługującego Wykonawcy.

Integralną częścią zamówienia stanowią załączniki:

- formularz cenowy
- opis przedmiotu zamówienia
- polisa OC

**ZAMAWIAJĄCY:**

**WYKONAWCA:**

.....

.....

**Przy kontrasygnacie:**

.....