



Zielona Góra, dnia 2018 -06- 0 1

Znak sprawy: ZDW-ZG-RDWZG-3317-26/2018

ZAPYTANIE OFERTOWE

Zamawiający **zaprasza do złożenia oferty** na wykonanie usługi/~~dostawy~~/~~roboty budowlanej~~* o wartości nieprzekraczającej kwoty netto określonej w art. 4 pkt 8 ustawy z dnia 29 stycznia 2004 r. Prawo zamówień publicznych (tj. Dz. U. z 2017r. poz. 1579 z późn. zm.),

I. Nazwa i adres Zamawiającego:

Województwo Lubuskie – Zarząd Dróg Wojewódzkich w Zielonej Górze,
Al. Niepodległości 32, 65-042 Zielona Góra
Tel. (68) 328 03 300, fax (68) 328 03 32
REGON: 006092820, NIP: 973-05-90-332.

II. Przedmiot zamówienia :

**„Wykonanie i montaż kół linowych wraz z liną stalową kierunkową na potrzeby przepraw promowych
Brody, Pomorsko, Miłsko-Przewóz, Połęcko”**

III. Szczegółowy opis przedmiotu zamówienia: wg formularza nr 3 n/n zapytania ofertowego

IV. Termin wykonania zamówienia:

Wymagany termin realizacji zamówienia: **do 31.08.2018r.**

V. Osoba wyznaczona do kontaktów ze strony Zamawiającego:

Pani Iga Szyliczuk
tel.: (68) 322-17-07,

VI. Kryteria oceny ofert i ich znaczenie:

cena – 100 %

Zamówienie zostanie udzielone wykonawcy, który złożył ofertę najkorzystniejszą ekonomicznie i jakościowo.

VII. Opis sposobu obliczenia ceny w składanej propozycji ofertowej:

1. Cena oferty zostanie wyliczona przez Wykonawcę na formularzu cenowym.
2. Cena winna być wyrażona w złotych polskich.
3. Ceny jednostkowe określone przez Wykonawcę zostaną ustalone na okres ważności umowy i nie będą podlegać zmianom.
4. Wszystkie wartości określone w formularzu cenowym oraz ostateczna cena oferty winny być wyliczone według przepisów zawartych w ustawie z dnia 29 sierpnia 1997 r. o Narodowym Banku Polskim.

5. Wykonawca jest zobowiązany do wypełnienia i określenia wartości we wszystkich pozycjach formularza cenowego. Oferta z niekompletnym formularzem cenowym nie będzie brana pod uwagę podczas oceny ofert.

VIII. Miejsce i termin złożenia oferty:

Ofertę należy złożyć w zamkniętej kopercie lub faksem lub pocztą elektroniczną * do dnia 08.06.2018 do godz. 10:00

Decydujące znaczenie dla oceny zachowania powyższego terminu ma data wpływu oferty do Zamawiającego, a nie data jej wysłania.

Oferty można składać w zamkniętej kopercie z dopiskiem: „Zapytanie ofertowe” na adres:

Województwo Lubuskie – Zarząd Dróg Wojewódzkich, Al. Niepodległości 32, 65-042 Zielona Góra, lub faksem na nr 068 328 03 32, lub pocztą elektroniczną na adres e-mail: rdwz@zdw.zgora.pl.

IX. Informacje dotyczące wyboru najkorzystniejszej oferty:

Informacja o wyborze najkorzystniejszej oferty zostanie przekazana wykonawcom, którzy odpowiedzieli na zapytanie ofertowe w formie pisemnej, faksem lub pocztą elektroniczną oraz zostanie zamieszczona na stronie internetowej zamawiającego, jeżeli wartość szacunkowa zamówienia przekracza netto 14 tys. euro.

X. Oferta powinna zawierać:

1. wypełniony formularz ofertowy - formularz nr 1
2. wypełniony formularz cenowy - formularz nr 2
3. referencje* potwierdzające realizację jednego zadania związanego z przedmiotem zamówienia na minimalną wartość zł brutto;
4. kopie uprawnień zawodowych* kierownika budowy/projektanta.
5. Dokument potwierdzający, że wykonawca jest ubezpieczony od odpowiedzialności cywilnej w zakresie prowadzonej działalności związanej z przedmiotem zamówienia o wartości ubezpieczenia na kwotę nie mniejszą niż **34 000,00 zł brutto**.

XI. Pozostałe informacje:

1. Zamawiający zastrzega sobie prawo do:
 - a) zmiany lub odwołania niniejszego ogłoszenia;
 - b) zmiany warunków lub terminów prowadzonego postępowania ofertowego;
 - c) unieważnienia postępowania na każdym jego etapie bez podania przyczyny, a także pozostawienia postępowania bez wyboru oferty;

* niepotrzebna skreślić

Podpis DYREKTORA
ds. Zarządzania Drogami i Mostami

.....Grzegorz Szulc

Dyrektora lub osoby upoważnionej

Załączniki:

- 1) Formularz ofertowy – formularz nr 1;
- 2) Formularz cenowy – formularz nr 2,
- 3) Opis przedmiotu zamówienia – formularz nr 3,
- 4) Projekt umowy – formularz nr 4.

FORMULARZ OFERTOWY

Województwo Lubuskie -
Zarząd Dróg Wojewódzkich
w Zielonej Górze
Al. Niepodległości 32
65-042 Zielona Góra

dotyczy zamówienia na: „Wykonanie i montaż kół linowych wraz z liną stalową kierunkową na potrzeby przepraw promowych Brody, Pomorsko, Miłsko-Przewóz, Połęcko”

Oferuję wykonanie przedmiotu zamówienia za całkowitą cenę brutto zł:
(zgodnie z załączonym formularzem cenowym)

(słownie)

Inne kryteria

Termin realizacji zamówienia: **31.08.2018r.**

Oświadczam, iż akceptuję zapisy wzoru umowy.

Dane kontaktowe:
(imię i nazwisko osoby prowadzącej sprawę, nr telefonu, nr faksu, adres e-mail)

Podpis

.....
(czytelny podpis upoważnionego
przedstawiciela+ pieczęć)

Załączniki do oferty:
1.formularz cenowy
2. Polisa OC
2.referencje*,
3.kopia uprawnień zawodowych*.

*Niepotrzebne skreślić

.....
(miejsowość, data).....
(pieczęć Wykonawcy)**FORMULARZ CENOWY****„Wykonanie i montaż kół linowych wraz z liną stalową kierunkową na potrzeby przepraw promowych
Brody, Pomorsko, Miłsko-Przewóz, Połęczko”**

Lp.	Opis	Jedn.	Ilość	Cena jednostkowa netto [zł]	Wartość netto [zł]
1.	Wykonanie kompletnych elementów wyposażenia promu w m. Pomorsko (2 szt. koła linowe duże + 2 szt. koła linowe małe + lina kierunkowa) zgodnie z opisem przedmiotu zamówienia	Kpl.	1		
2.	Wykonanie kompletnych elementów wyposażenia promu w m. Brody (2 szt. koła linowe duże + lina kierunkowa) zgodnie z opisem przedmiotu zamówienia	Kpl.	1		
3.	Wykonanie kompletnych elementów wyposażenia promu w m. Połęczko (1 szt. koła linowe duże + lina kierunkowa) zgodnie z opisem przedmiotu zamówienia	Kpl.	1		
4.	Wykonanie kompletnych elementów wyposażenia promu w m. Miłsko – Przewóz (1 szt. koła linowe duże + lina kierunkowa) zgodnie z opisem przedmiotu zamówienia	Kpl.	1		
Razem wartość netto:					
+ podatek VAT (23%):					
Razem wartość brutto:					

Słownie brutto: zł

Cena jednostkowa jest ceną kompleksową i uwzględnia wszystkie koszty związane z usługą, min. koszty transportu, pomiaru, demontażu i montażu.

Podpisano:

.....
(czytelny podpis upoważnionego przedstawiciela lub imienna pieczęć + podpis)

OPIS PRZEDMIOTU ZAMÓWIENIA

„WYKONANIE I MONTAŻ KÓŁ LINOWYCH WRAZ Z LINĄ STALOWĄ KIERUNKOWĄ NA POTRZEBY PRZEPRAW PROMOWYCH BRODY, POMORSKO, MILSKO-PRZEWÓZ, POŁĘCKO”

1. Lokalizacja:

Przeprawa promowa na rzece Odrze:

- m. Pomorsko droga woj. nr 281
- m. Brody droga woj. nr 280
- m. Połęcko droga woj. nr 138
- m. Miłsko-Przewóz droga woj. nr 282

2. Zakres prac:

Zakres prac obejmuje demontaż zużytych i wykonanie wraz z montażem nowych kół linowych wraz z liną stalową kierunkową na przeprawach promowych Pomorsko, Brody, Miłsko-Przewóz, Połęcko wg poniższych wymagań.

- Wymagania dot. lin i zacisków:

Lina stalowa kierunkowa służąca jako zaczep główny trzymający koła linowe wraz z zaciskami – 1 szt. na każdą przeprawę tj. razem 4 szt.

- Liny kierunkowe o średnicy 22mm, jako zamknięte tzn. zakończone na obu końcach pętlami z odpowiednimi kauszami, smarowane od wewnątrz (rdzeń),
- Rysunki poglądowe z podaniem długości każdej liny w załączeniu (pomiary lin zostały wykonane przez naszego pracownika). Przed przystąpieniem do wykonania zamówienia należy sprawdzić wymiary (długości) lin na każdej z przepraw promowych,
- Wymagania Zamawiającego: **certyfiakat, deklaracja zgodności.**
- Wymagania zamawiającego: **oświadczenie Wykonawcy o dopuszczeniu do eksploatacji wykonanych elementów (zacisków) zgodnie z przeznaczeniem, w tym Świadectwo Jakości**

- Wymagania dotyczące kół linowych

Wykonanie i montaż kół linowych wg poniższego zestawienia:

- m. Pomorsko – koło duże 2 szt. + małe – 2 szt. wraz z elementami łączącymi
- m. Brody droga woj. nr 280 – koło duże – 2 szt.
- m. Połęcko droga woj. nr 138 – koło duże 1 szt.
- m. Miłsko-Przewóz droga woj. nr 282 – koło duże 1 szt.

– w załączeniu rysunek.

- Demontaż istniejących zestawów kół (wózków), wymiana zużytych kół na nowe i ich montaż na promach,
- Koła wykonane ze stali chromowo-molibdenowej min. 41CrMo4 – zahartowane do twardości ~35HRC,
- Kompletnie koła linowe muszą być wyposażone w nowe łożyska oraz inne elementy łożyskowania wraz z uszczelnieniami, osiami i wspornikami zawieszenia. Nowe rolki prowadzące muszą mieć

gładką bieżnię wykonaną z twardego materiału, takiego, który będzie zabezpieczał linę przed nadmierną eksploatacją, dodatkowo tuleje w rolkach muszą być tak dopasowane do liny, aby uniknąć nadmiernego luzu i zabezpieczyć linę przed ewentualnym wysunięciem jej z tulei,

- Wykonawca zobowiązuje się do przedłożenia Świadczenia jakości na przedmiotowy wyrób.

3. Terminy wykonania: 31.08.2018r.

4. Odbiór:

- po wykonaniu i zamontowaniu na promach oraz po wstępnych próbach użytkowania,

Wykonawca zobowiązany jest do zawiadomienia Zamawiającego o terminie rozpoczęcia montażu co najmniej dwa dni przed rozpoczęciem prac.

5. Transport:

Po stronie Wykonawcy na miejsce przeznaczenia bez dodatkowych kosztów.

6. Uwagi Zamawiającego:

Zaleca się, aby Oferent dokonał wizji lokalnej Terenu i otoczenia objętego niniejszym zamówieniem w celu oszacowania na własną odpowiedzialność, na własny koszt i ryzyko wszystkich danych, jakie mogą okazać się niezbędne do przygotowania Oferty.

Kolo linowe górne

Kolo linowe dolne

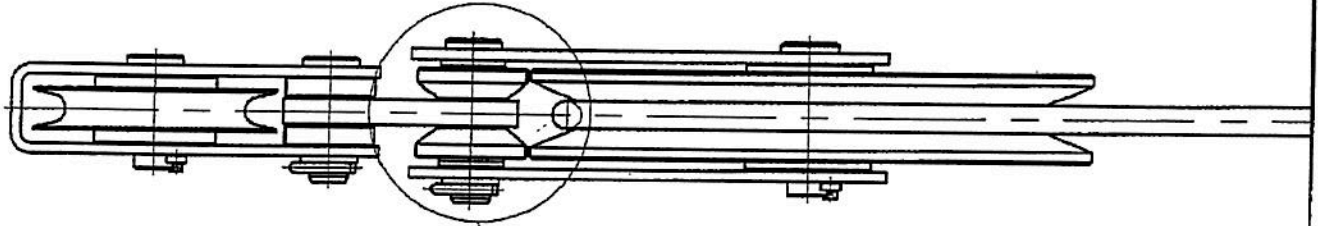
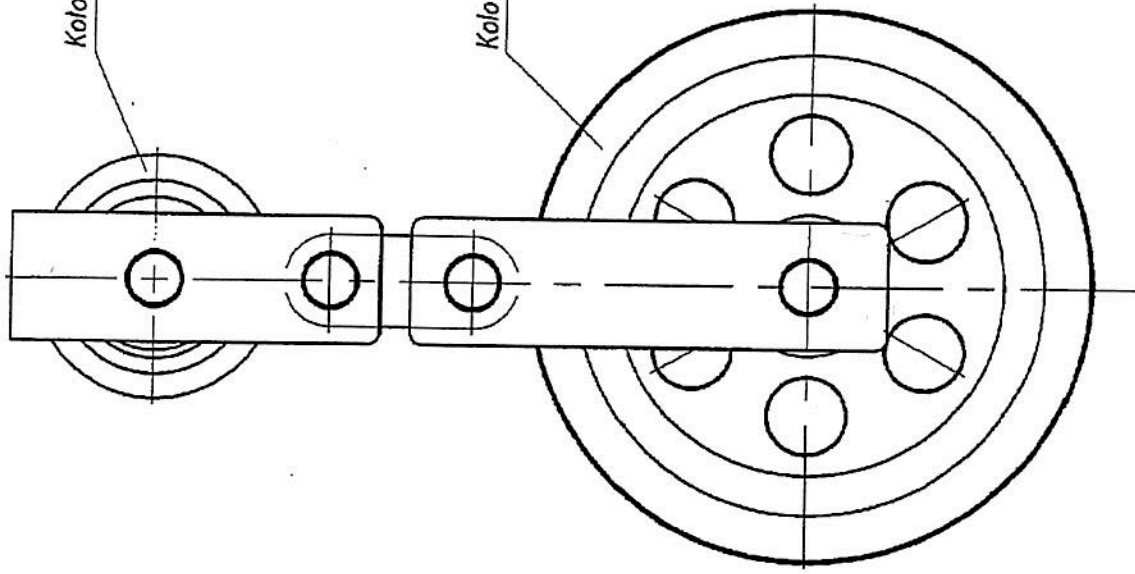

Dodatkowe rolki prowadzace

Lina

Kolo linowe

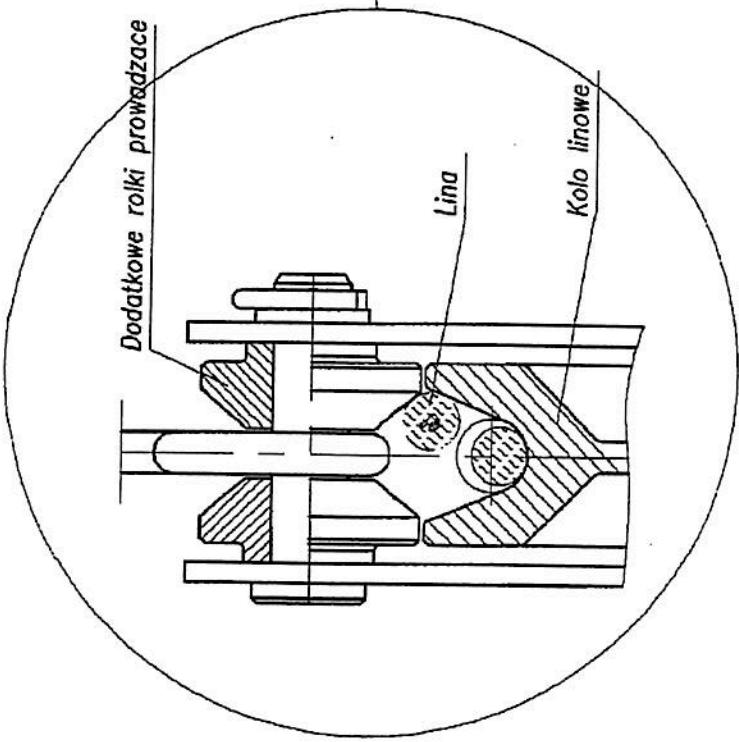

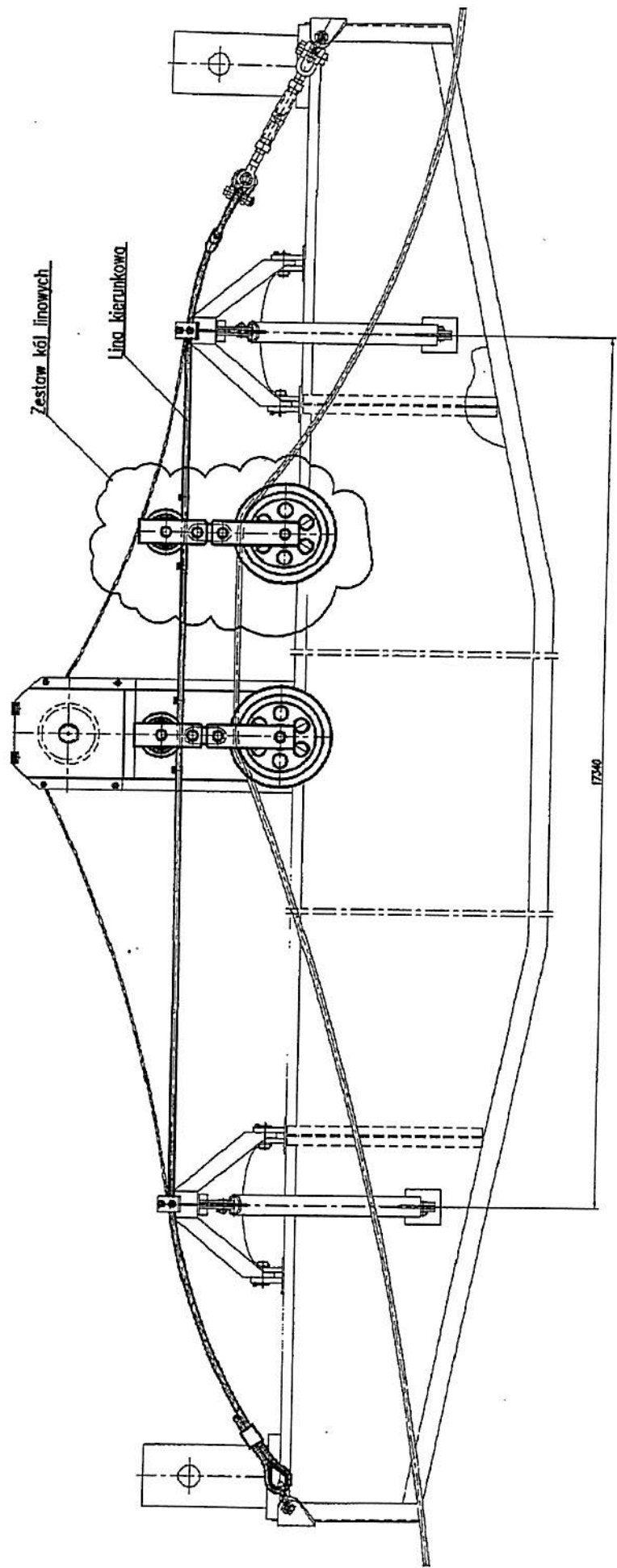

Zestaw kół linowych

Lina kierunkowa

17246

Przeprawy promowe w. Pomorko - orientacyjne
pomiarzy wykonane "metrówka"

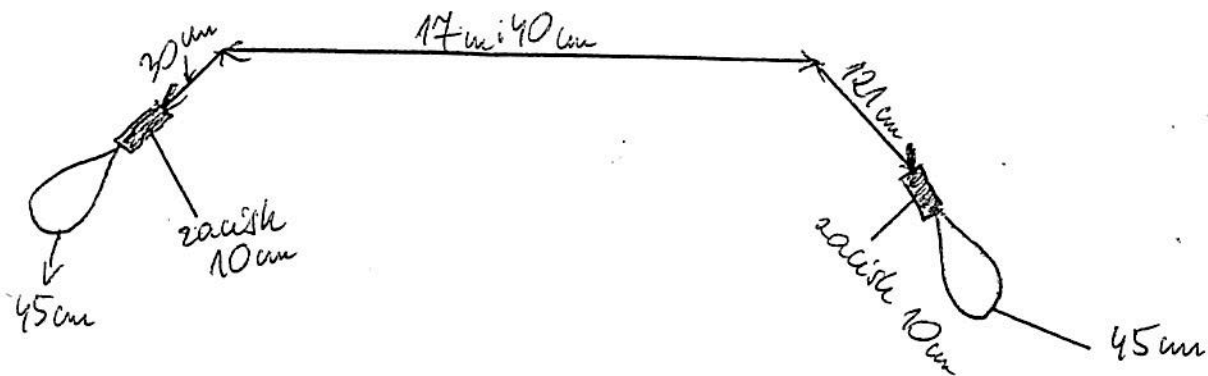

Przeprawy promowe w. Brady

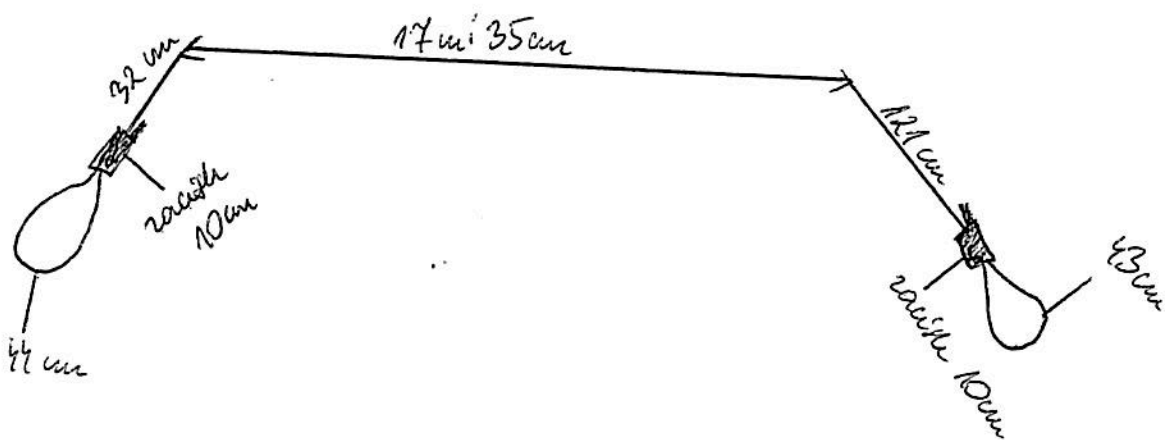

Preparação para o teste de pressão - orientações
pormenorizadas de funcionamento "metodologia"

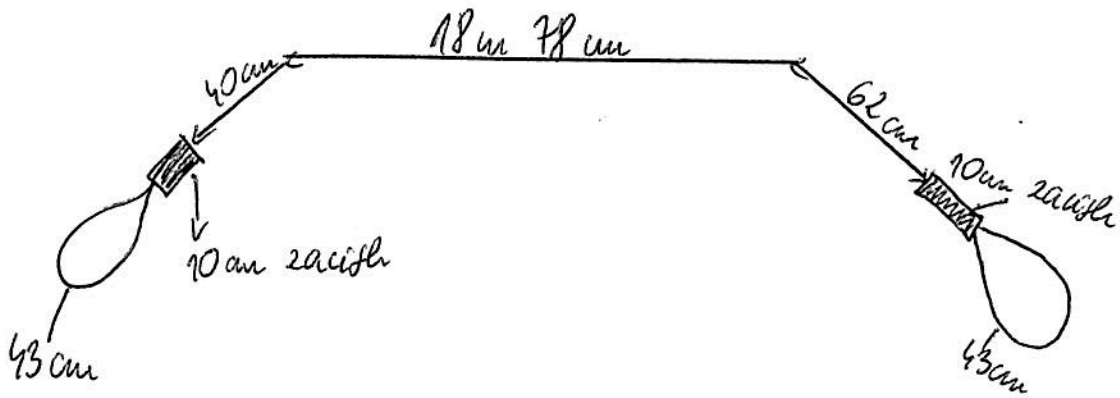

Preparação para o teste m. rotacional

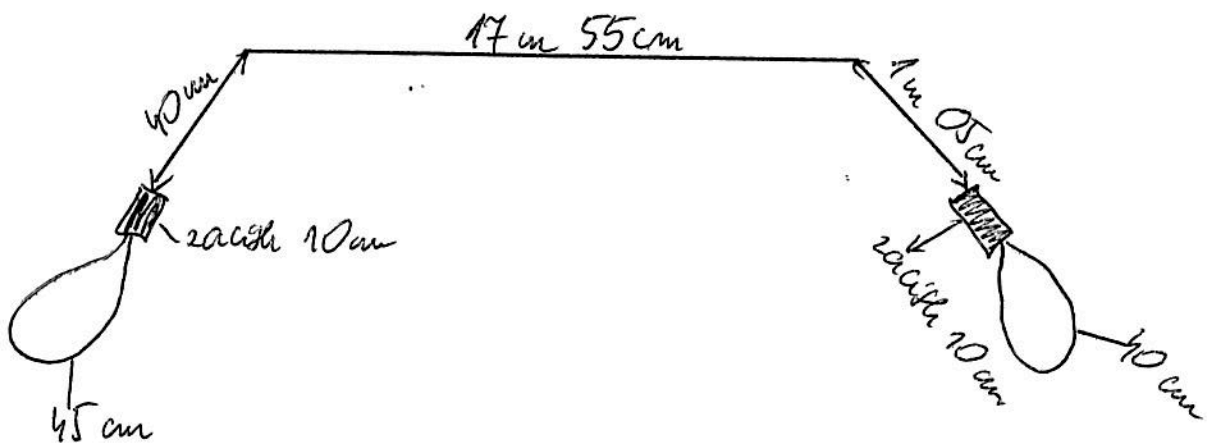

UMOWA ZDW-ZG-RDWZG-...../2018 (projekt)

zawarta w dniu _____ w Zielonej Górze pomiędzy **Województwem Lubuskim - Zarządem Dróg Wojewódzkich z siedzibą w Zielonej Górze, Al. Niepodległości 32; NIP 973-05-90-332** zwanym dalej Zamawiającym, reprezentowanym przez:

Z-cę Dyrektora ds. Zarządzania Drogami i Mostami - Grzegorza Szulca
działającego na podstawie pełnomocnictwa Dyrektora Zarządu Dróg Wojewódzkich z dnia 11.01.2017r.
(ZDW-ZG-WO-105-4/17)

Przy kontrasygnacie

Z-cy Dyrektora ds. Ekonomicznych – Głównego Księgowego – Elżbiety Pietraszyńskiej,
działającej na podstawie upoważnienia Skarbnika Województwa Lubuskiego

az siedzibą w....., wpisana do
.....pod numeremzwana dalej Wykonawcą reprezentowanym przez:

W wyniku przeprowadzonego postępowania w trybie zamówienia o wartości szacunkowej **nieprzekraczającej 30 tys. EURO** (Nr sprawy: ZDW-ZG-RDWZG-3317-26/2018) w oparciu o art. 4.8 zgodnie z przepisami ustawy Prawo zamówień publicznych (*tekst jednolity DZ.U. z 2017r., poz. 1579*) zawiera się umowę o następującej treści:

PRZEDMIOT UMOWY**§ 1.**

1. Zamawiający zleca, a Wykonawca zobowiązuje się wykonać następujące usługi:

„Wykonanie i montaż kół linowych wraz z liną stalową kierunkową na potrzeby przepraw promowych Brody, Pomorsko, Miłsko-Przewóz, Połęcko”

2. Szczegółowy zakres usług został opisany w formularzu cenowym i opisie przedmiotu zamówienia stanowiących załącznik do umowy.

TERMIN REALIZACJI UMOWY**§ 2.**

1. Termin realizacji przedmiotu umowy: **do dnia 31.08.2018r.**

OBOWIĄZKI STRON**§ 3.**

1. Wykonawca zobowiązany jest do:

1) wykonania przedmiotu umowy w szczególności zgodnie z:

- a) zasadami rzetelnej wiedzy technicznej,
- b) przepisami prawa,
- c) obowiązującymi normami technicznymi i technologicznymi,
- d) obowiązującymi standardami zabezpieczenia i bezpieczeństwa,

2) przerwania prac na żądanie Zamawiającego oraz zabezpieczenia prac przed ich zniszczeniem,

3) zgłoszenia przedmiotu umowy do odbioru,

4) uczestniczenia w czynnościach odbiorowych,

5) natychmiastowego powiadomienia Zamawiającego o nieszczęśliwych wypadkach lub zagrożeniach na terenie prac,

6) przestrzegania przepisów bhp i ppoż.,

2. Zamawiający zobowiązany jest do:

- 1) zapewnienia nadzoru nad realizacją przedmiotu umowy,
- 2) odbioru należycie wykonanego przedmiotu umowy,
- 3) zapewnienia środków finansowych na pokrycie wynagrodzenia Wykonawcy.

OŚWIADCZENIE WYKONAWCY

§ 4.

1. Wykonawca oświadcza, że przejmuje na siebie odpowiedzialność za szkody powstałe w majątku osób trzecich w związku z realizacją przedmiotu umowy.
2. Wykonawca posiada w okresie obowiązywania umowy ważną polisę nr zawartą w potwierdzającą, że Wykonawca jest ubezpieczony od odpowiedzialności cywilnej (kontraktowej) obejmującej szkody wyrządzone Zamawiającemu i osobom trzecim w związku z wykonywaniem niniejszej umowy na sumę ubezpieczenia nie mniejszą niż **34 000,00 zł.** Polisa potwierdzająca ww. ubezpieczenie stanowi załącznik do niniejszej umowy.
3. Wykonawca zobowiązany jest do zapewnienia ciągłości ubezpieczenia w okresie trwania umowy. W przypadku zakończenia okresu obowiązywania polisy, Wykonawca ma obowiązek przedstawić Zamawiającemu potwierdzoną za zgodność z oryginałem prolongatę ubezpieczenia. W przypadku nieprzekazania prolongaty polisy, o której mowa w zdaniu poprzedzającym, lub w przypadku nieodnowienia polisy, zamawiający może według swego wyboru odstąpić od umowy albo ubezpieczyć Wykonawcę na jego koszt. Koszty poniesione na ubezpieczenie Wykonawcy Zamawiający potrąci z wynagrodzenia Wykonawcy. Odstąpienie od umowy z przyczyn, o których mowa w niniejszym ustępie stanowi odstąpienie z przyczyn leżących po stronie Wykonawcy.

PRZEDSTAWICIELE STRON

§ 5.

1. Wyznacza się przedstawicieli Zamawiającego w osobach:
 - 1) **Jerzy Bielski - Z-ca kierownika Rejonu Dróg Wojewódzkich w Zielonej Górze Tel: 663-550-308**
 - 2) **Dariusz Błachuta – Rejon Dróg Wojewódzkich w Zielonej Górze tel. 510-051-191**
2. Przedstawiciele Zamawiającego uprawnieni są do wydawania Wykonawcy poleceń związanych z zapewnieniem prawidłowego oraz zgodnego z umową wykonania przedmiotu umowy.
3. Przedstawicielem Wykonawcy będzie: - tel.....
4. Zmiana osób wskazanych do reprezentowania Zamawiającego i Wykonawcy nie jest traktowana jako zmiana umowy i nie wymaga sporządzenia aneksu, jedynie pisemnego powiadomienia stron.

ODBIÓR USŁUG

§ 6.

1. Zamawiający po pisemnym zgłoszeniu przez wykonawcę przedmiotu umowy do odbioru i potwierdzeniu przez przedstawiciela Zamawiającego o gotowości do odbioru, w ciągu 7 dni powinien zakończyć czynności odbioru uzasadniając swoją decyzję na piśmie.
2. Przedmiotem odbioru usług będą elementy wyszczególnione w formularzu cenowym.
3. Jeżeli w toku odbioru zostaną stwierdzone wady to Zamawiającemu przysługują następujące uprawnienia:
 - 1) jeżeli wady nadają się do usunięcia - może odmówić odbioru do czasu usunięcia wad,
 - 2) dokonać odbioru żądając usunięcia stwierdzonych wad, Zamawiający wyznaczy Wykonawcy termin technicznie uzasadniony na ich usunięcie. Wykonawca nie może odmówić usunięcia wad bez względu na wysokość związanych z tym kosztów.
4. Wykonawca ma prawo do wystawienia faktury końcowej po usunięciu wszystkich wad na podstawie protokołu odbioru. Potwierdzenie usunięcia wad następuje w formie pisemnej w ciągu 7 dni roboczych od dnia zgłoszenia ich usunięcia przez Wykonawcę.

5. W przypadku nie usunięcia przez Wykonawcę zgłoszonej wady w wyznaczonym terminie, Zamawiający może usunąć wadę w zastępstwie Wykonawcy i na jego koszt po uprzednim pisemnym powiadomieniu Wykonawcy.
6. Do czasu zakończenia czynności odbiorowych Wykonawca ponosi pełną odpowiedzialność za wykonane usługi.

WYNAGRODZENIE

§ 7.

1. Umowną wartość wynagrodzenia ustala się według zasad określonych w formularzu cenowym na kwotę netto zł
(słownie: zł netto)
a z podatkiem VAT% tj. zł
kwota brutto zł
(słownie: brutto)
2. Wynagrodzenie określone w ust. 1 odpowiada zakresowi usług przedstawionemu w formularzu cenowym i jest tzw. wynagrodzeniem kosztorysowym.
3. Rozliczenie nastąpi na podstawie protokołu odbioru usługi.
4. Wartość wynagrodzenia Wykonawcy z tytułu realizacji niniejszej umowy określona w ust. 1 uwzględnia wszystkie koszty związane z wykonaniem przedmiotu umowy.

WIERZYTELNOŚCI

§ 8.

1. Wykonawca nie może dokonać zastawienia lub przeniesienia, w szczególności: cesji, przekazu, sprzedaży; jakiegokolwiek wierzytelności wynikającej z umowy lub jej części, jak również korzyści wynikającej z umowy lub udziału w niej na osoby trzecie bez uprzedniej, pisemnej zgody Zamawiającego.
2. W przypadku Wykonawcy będącego konsorcjum, z wnioskiem do Zamawiającego o wyrażenie zgody na dokonanie czynności, o której mowa w ust. 1, występuje podmiot reprezentujący wszystkich członków konsorcjum, zgodnie z posiadanym pełnomocnictwem.
3. Zamawiający nie wyrazi zgody na dokonanie czynności określonej w ust. 1 dopóki Wykonawca nie przedstawi dowodu zaspokojenia roszczeń wszystkich podwykonawców, których wynagrodzenie byłoby regulowane ze środków objętych wierzytelnością będącą przedmiotem czynności przedstawionej do akceptacji.
4. Cesja, przelew lub czynność wywołująca podobne skutki, dokonane bez pisemnej zgody Zamawiającego, są względem Zamawiającego bezskuteczne.

ROZLICZANIE FAKTUR

§ 9.

1. Rozliczenie przedmiotu umowy zostanie dokonane fakturą jednorazową na podstawie załączonego protokołu odbioru usługi. Protokół będzie zawierał wielkości rzeczywiste wykonanych usług oraz potwierdzenie wykonania usługi przez osoby wyznaczone przez Zamawiającego w § 5 umowy.
2. Zamawiający ma obowiązek zapłaty faktury w terminie 30 dni kalendarzowych licząc od daty doręczenia jej Zamawiającemu przez Wykonawcę. Terminem płatności faktury jest data obciążenia rachunku Zamawiającego.
3. Do faktury Wykonawca dołącza podpisany przez strony komplet dokumentów rozliczeniowych (protokół odbioru, certyfikaty, deklaracje).
4. Wynagrodzenie zostanie przekazane na konto bankowe Wykonawcy
5. Zmiana rachunku bankowego Wykonawcy wymaga aneksu pisemnego do umowy.
6. Za zwłokę w zapłacie należności z faktur przysługują odsetki ustawowe.
7. Faktury VAT będą wystawiane na:
Województwo Lubuskie,
Zarząd Dróg Wojewódzkich w Zielonej Górze, al. Niepodległości 32,
65 - 042 Zielona Góra

NIP: 973-05-90-332

8. Adres , na który należy przysłać faktury VAT :

Zarząd Dróg Wojewódzkich w Zielonej Górze, al. Niepodległości 32

65-042 Zielona Góra.

WARUNKI ZMIANY UMOWY

§ 10.

1. Zakazuje się istotnych zmian postanowień zawartej umowy w stosunku do treści oferty, na podstawie której dokonano wyboru wykonawcy, z zastrzeżeniem postanowień niniejszej umowy, w szczególności ust.2 poniżej.
2. Zamawiający dopuszcza zmiany postanowień zawartej umowy w następujących przypadkach:
 - 1) Zmiana terminu realizacji przedmiotu umowy w sytuacji wystąpienia wydarzeń lub okoliczności uniemożliwiających wykonanie usług bądź w znaczny sposób je spowalniający tj.:
 - a) niesprzyjające warunki atmosferyczne (długotrwałe opady deszczu, mróz, porywiste wiatry),
 - b) klęski żywiołowe (powódź, huragan, trzęsienie ziemi),
 - c) niepokoje lub strajk spowodowany przez osoby inne niż personel Wykonawcy;
 - 2) Pozostałe okoliczności powodujące możliwość zmiany umowy (np. zmiana wynagrodzenia, zakresu, sposobu realizacji itp.):
 - a) siła wyższa uniemożliwiająca wykonanie przedmiotu umowy; Przez siłę wyższą rozumie się każde zdarzenie zewnętrzne, które było nie do przewidzenia przez Strony umowy, któremu nie można było zapobiec i która ma wpływ na jej realizację;
 - b) urzędowa zmiana obowiązującej stawki VAT w zakresie wysokości tego podatku;
 - c) zmiany powszechnie obowiązujących przepisów prawnych w zakresie mającym wpływ na realizację przedmiotu zamówienia lub świadczenia stron;
 - d) zmiany danych związanych z obsługą administracyjno-organizacyjną umowy,
 - e) zmiany danych rejestrowych,
 - f) zmiany będące następstwem sukcesji uniwersalnej z mocy prawa po jednej ze stron umowy,
 - g) zmiany numeru rachunku Wykonawcy,
 - h) zmiany teleadresowe Stron umowy określonych w umowie;
3. Zakres świadczenia wykonawcy wynikający z umowy jest tożsamy z jego zobowiązaniem zawartym w ofercie.
4. Umowa jest nieważna w części wykraczającej poza określenie przedmiotu zamówienia zawarte w zapytaniu ofertowym.

KARY UMOWNE

§ 11.

1. Wykonawca zapłaci Zamawiającemu kary umowne bez względu na wysokość poniesionej szkody:
 - 1) za zwłokę w dotrzymaniu terminu określonego w § 2 ust. 1 niniejszej umowy - w wysokości 0,2% wartości wynagrodzenia brutto, o którym mowa w § 7 ust.1 umowy, za każdy dzień zwłoki w realizacji przedmiotu umowy,
 - 2) za zwłokę w usunięciu wad stwierdzonych przy odbiorach w wysokości 0,2% wartości wynagrodzenia brutto, o którym mowa w § 7 ust.1 umowy, za każdy dzień zwłoki, liczony od upływu terminu wyznaczonego na usunięcie wad,
 - 3) za brak ciągłości ubezpieczenia w okresie trwania umowy i nieprzedłużenie potwierdzonej za zgodność z oryginałem polisy ubezpieczenia – w wysokości 1000,00zł. (słownie: jeden tysiąc złotych)
2. Wykonawca zapłaci Zamawiającemu karę umowną z tytułu nieuzasadnionego odstąpienia od umowy przez Wykonawcę z przyczyn niezawinionych przez Zamawiającego oraz odstąpienia od umowy przez Zamawiającego z przyczyn zawinionych przez Wykonawcę w wysokości 10 % wynagrodzenia umownego brutto określonego w § 7.
3. Zamawiający zapłaci Wykonawcy karę umowną z tytułu odstąpienia od umowy z przyczyn leżących wyłącznie po stronie Zamawiającego z zastrzeżeniem § 12 ust.1 w wysokości 10 % wartości umowy brutto.
4. Za zwłokę w zapłacie należności z faktur przysługują odsetki ustawowe.

5. Stronom umowy przysługuje prawo dochodzenia odszkodowania przenoszącego wysokość kar umownych do wysokości rzeczywiście poniesionej szkody i utraconych korzyści.
6. Wykonawca przez podpisanie niniejszej umowy oświadcza, że wyraża zgodę na potrącenie należności z tytułu kar umownych z wynagrodzenia przysługującego Wykonawcy.

ODSTĄPIENIE ZAMAWIAJĄCEGO OD UMOWY § 12.

1. W razie zaistnienia istotnej zmiany okoliczności powodującej, że wykonanie umowy nie leży w interesie publicznym, czego nie można było przewidzieć w chwili zawarcia umowy Zamawiającemu przysługuje prawo odstąpienia od umowy. Zamawiający może odstąpić od umowy w terminie 30 dni od powzięcia wiadomości o powyższych okolicznościach. W takim przypadku Wykonawca może żądać jedynie wynagrodzenia należnego mu z tytułu wykonania części umowy.
2. Zamawiający może, oprócz innych przyczyn wskazanych w umowie, odstąpić od niniejszej umowy w sytuacji:
 - 1) w przypadku świadczenia usługi przez osobę w stanie intoksykacji tj.: w stanie po użyciu alkoholu, nietrzeźwości lub pod wpływem środka odurzającego lub innej podobnie działającej substancji,
 - 2) Wykonawca wykonuje roboty będące przedmiotem umowy w sposób niezgodny z opisem przedmiotu zamówienia określającym przedmiot zamówienia, wskazaniami Zamawiającego lub umową.
3. Odstąpienie od umowy, o którym mowa w umowie powinno nastąpić w formie pisemnej i zawierać uzasadnienie pod rygorem nieważności takiego oświadczenia.
4. Oświadczenie o odstąpieniu od umowy musi zostać złożone w terminie do 30 dni od powzięcia przez Zamawiającego informacji o przyczynie będącej podstawą odstąpienia.
5. Odstąpienie od umowy nie zwalnia Wykonawcy z obowiązku zapłaty kar umownych.

INTERPRETACJA UMOWY § 13.

1. W przypadku wystąpienia trudności z interpretacją umowy Zamawiający i Wykonawca będą się posilkować postanowieniami oferty i specyfikacji istotnych warunków zamówienia.
2. W sprawach nieuregulowanych w umowie zastosowanie mają powszechnie obowiązujące przepisy prawa.
3. Spory powstałe na tle realizacji niniejszej umowy będą rozstrzygane przez sąd właściwy dla siedziby Zamawiającego.
4. Wszelkie zmiany i uzupełnienia treści umowy pod rygorem nieważności muszą być dokonywane wyłącznie w formie pisemnej.

POSTANOWIENIA KOŃCOWE § 14.

1. Umowę sporządzono w 2 egzemplarzach po 1 egzemplarzu dla każdej ze Stron.
2. Integralną część umowy stanowią załączniki:
 - 1) formularz ofertowy,
 - 2) formularz cenowy
 - 3) opis przedmiotu zamówienia,
 - 4) polisa OC

ZAMAWIAJĄCY

WYKONAWCA

Przy kontrasygnacie:

Jowita Piłarska-Korczak
RADCA PRAWNY